

Agua Avant ABS

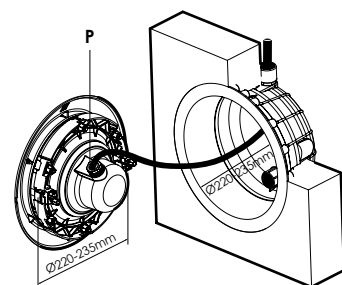

CÓDIGO	PLED	PLUMINARIA	I	ΦLED	ΦLUMINARIA	A°	CCT	LÁMPARA	HORAS DE VIDA
167079	32W	35W	700mA	3.128lm	2.720lm	120°	5.000K	LED	L70:30.000h
539104	20W	22W	1.650mA	2.161lm	1.793lm	100°	5.000K	LED	L70:50.000h
539111	18W	20W	1500mA	-	-	100°	RGB SINCRO	LED	L70:50.000h
539128	18W	20W	1500mA	-	-	100°	RGB ON/OFF	LED	L70:50.000h

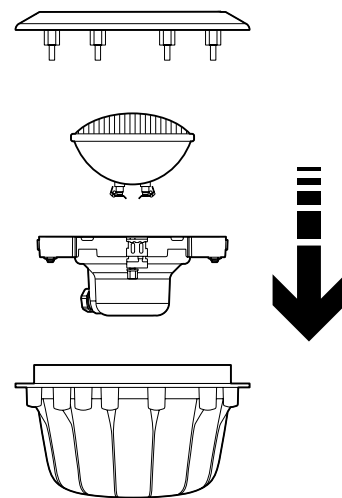
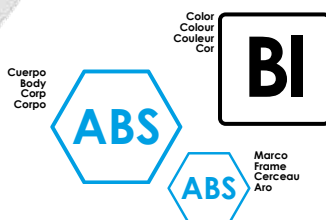
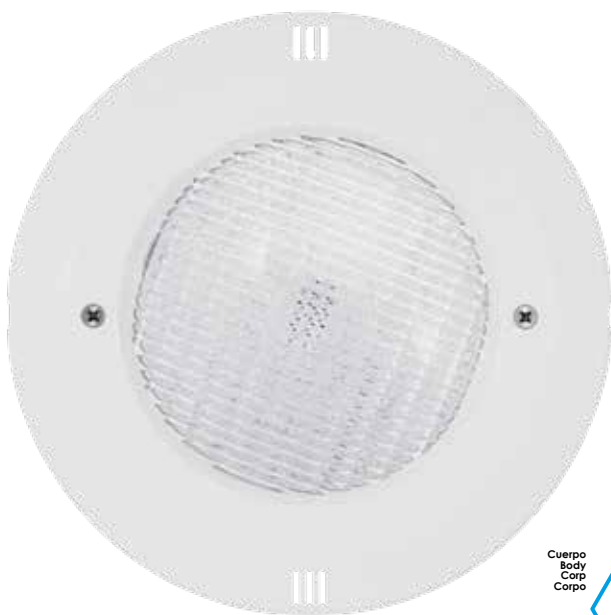
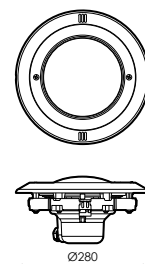

COLOR: Blanco
CUERPO: ABS
MARCO: ABS
EQUIPO: Transformador
TORNILLERÍA: Acero inoxidable
CAJA DE EMPOTRAR: Material termoplástico

COLOUR: White
BODY: ABS
FRAME: ABS
GEAR: Transformer
SCREWS: Stainless Steel
WALL BOX: Thermoplastic material

COULEUR: Blanc
CORPS: ABS
CERCEAU: ABS
APPAREILLAGE: Transformateur
VIS: Acier inoxydable
BOÎTE ENCASTRÉE: Matériau thermoplastique

COR: Branco
CORPO: ABS
ARO: ABS
EQUIPAMENTO: Transformador
PARAFUSO: Aço inoxidável
CAIXA DE ENCASTRAR: Material termoplástico

Agua Avant ABS

ACCESORIOS
ACCESSORIES
ACCESSOIRES
ACESSÓRIOS



442374

Controlador RGB con mando, máx. 20 luminarias (Válido para 442367).
Controller RGB with control, max. 20 luminaires (Valid for 442367).
Contrôleur RGB avec contrôle, max. 20 luminaires (Valide pour 442367).
Controlador RGB com controle, máx. 20 luminárias (Válido para 442367).



164122

Sincronizador wireless para control RGB con mando a distancia (consultar esquema de conexionado) (Válido para 442350).
Wireless synchronizer for controlling RGB with remote control (consult the wiring diagram) (Valid for 442350).
Synchronizer wireless pour contrôle RGB avec télécommande (consultez le schéma de connexion) (Valide pour 442350).
Sincronizador wireless para controle RGB com controle remoto (consulte o esquema da conexão) (Válido para 442350).



066761

Transformador magnético 50W 230V/12V
Magnetic transformer 50W 230V/12V
Transformateur magnétique 50W 230V/12V
Transformador magnético 50W 230V/12V

534062

Transformador magnético máx. 300W 12V ac IP65. LED
Magnetic transformer max. 300W 12V ac IP65. LED
Transformateur magnétique max. 300W 12V ac IP65. LED
Transformador magnético max. 300W 12V ac IP65. LED

534352

Transformador magnético máx. 500W 12V ac IP65. LED
Magnetic transformer max. 500W 12V ac IP65. LED
Transformateur magnétique max. 500W 12V ac IP65. LED
Transformador magnético max. 500W 12V ac IP65. LED

INFORMACIÓN
INFORMATION
INFORMATION
INFORMAÇÕES

- N** • Posibilidad de cambio de lámpara con la piscina llena. Mediante un cable enrollado dentro del nicho se puede extraer la lámpara fuera del agua y así poder cambiarla sin necesidad de vaciar la piscina.
- Profundidad máxima de instalación 2 metros.
- Modelos RGB: Posibilidad de instalación de sincronización con dos sistemas diferentes:
 - Mando + sincronizador wireless.
 - Sincronización con pulsador externo.
- Lámpara RGB:
 - 9 Programas de animación.
 - 7 Modos de color estático.
 - 5 Modos de color dinámico.

- E** • Possibility of changing lamps with up pool. Through a rolled up inside the niche cable can remove the lamp out of the water so you can change it without draining the pool.
- Maximum depth of installation is 2 meters.
- RGB Models: Possibility of installation of synchronization with two different systems:
 - Wireless synchronizer + remote control.
 - Synchronization with external button.
- RGB Lamp:
 - 9 Animation programmes.
 - 7 Static color modes.
 - 5 Dynamic colour modes.

- F** • Possibilité de changer les lampes jusqu'à la piscine. Grâce à un roulé à l'intérieur du câble de niche peut retirer la lampe hors de l'eau de sorte que vous pouvez le changer sans vider la piscine.
- Profondeur maximale de l'installation est de 2 mètres.
- Modèles RGB: Possibilité d'installation de synchronisation avec deux systèmes différents:
 - Synchroniseur wireless + télécommande
 - Synchronisation avec le bouton externe.
- Lampe RGB:
 - 9 Programmes de Animation.
 - 7 statiques modes de couleur.
 - 5 façons de couleur dynamique.

- P** • Possibilidade de mudar lâmpadas com até piscina. Por meio de um enrolado dentro do cabo nicho pode remover a lâmpada para fora da água para que você possa alterá-lo sem drenar a piscina.
- A profundidade máxima de instalação é de 2 metros.
- Modelos RGB: Possibilidade de instalação de sincronização com dois sistemas diferentes:
 - Sincronizador wireless + controle remoto
 - Sincronização com botão externo.
- Lámpada RGB:
 - 9 Programas de animações.
 - 7 modos de cores estáticas.
 - 5 maneiras de cor dinâmica.

- N** • Prilux garantiza una tolerancia $\pm 7\%$ en las medidas de flujo lumínico.
- Prilux garantiza una tolerancia $\pm 5\%$ en las mediciones de potencia.
- Prilux garantiza una tolerancia $\pm 7\%$ en temperatura de color.

- E** • Prilux garante a tolerância $\pm 7\%$ in the measurements of luminous flux.
- Prilux garante a tolerância $\pm 5\%$ in the measurements of power.
- Prilux garante a tolerância $\pm 7\%$ in the measurements of color temperature.

- F** • Prilux garantit une tolérance $\pm 7\%$ dans les mesures de flux lumineux.
- Prilux garantit une tolérance $\pm 5\%$ dans les mesures de puissance.
- Prilux garantit une tolérance $\pm 7\%$ dans les mesures de température de couleur.

- P** • Prilux garante uma tolerância $\pm 7\%$ nas medidas do fluxo luminoso.
- Prilux garante uma tolerância $\pm 5\%$ nas medidas de potência.
- Prilux garante uma tolerância $\pm 7\%$ na temperatura de cor.

Agua Avant ABS

ESQUEMAS

SCHEMES

SCHÉMAS

ESQUEMAS

5000K (539104/167079)

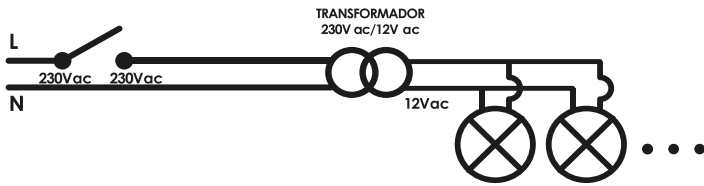

RGB SINCRONIZADOR (539111)

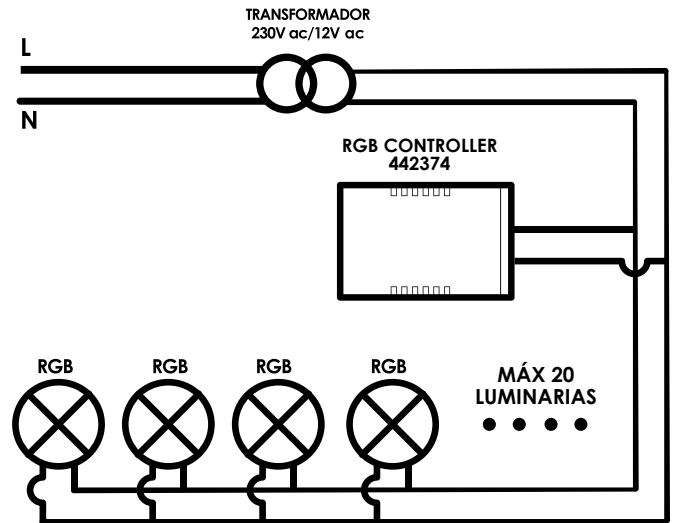

INSTALACIÓN PARA SINCRONIZADOR MEDIANTE PULSADOR EXTERNO. (539128)

El pulsador debe ser el adecuado según las características eléctricas de la instalación.

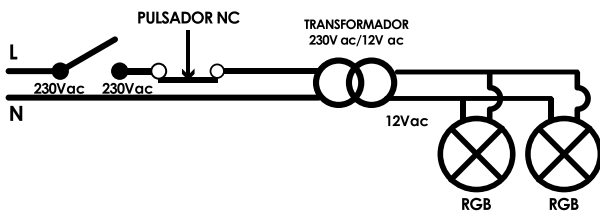

INSTALACIÓN PARA SINCRONIZADOR WIRELESS. (539128)

