

- 1 **Desligar o quadro elétrico, antes de proceder à instalação.**  
Turn off the electrical panel before proceeding with the installation.  
Apagar el panel eléctrico, antes de continuar con la instalación.  
Éteigner le panneau électrique, avant de procéder à l'installation.

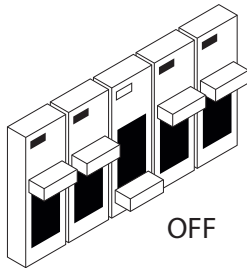

- 2 **Retirar os parafusos do projetor e separar o corpo da base.**  
Remove the screws from the projector and separate the body from the base.  
Retirar los tornillos del proyector y separar el cuerpo de la base.  
Retirez les vis du projecteur et séparez le corps de la base.

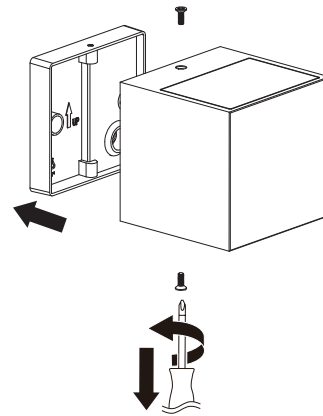

- 3 **Marcar a localização dos pontos de fixação.**  
Mark the location of the attachment points.  
Marcar la ubicación de los puntos de fijación.  
Marquez l'emplacement des points de fixation.

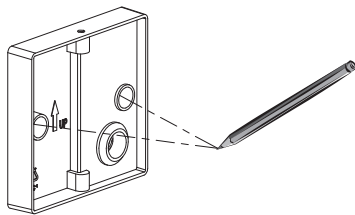

- 4 **Fazer furos na superfície para posterior fixação da base do projetor.**  
Drill holes in the surface for later attachment of the projector base.  
Perforar la superficie para la posterior fijación de la base del proyector.  
Percer des trous dans la surface pour la fixation ultérieure de la base du projecteur.

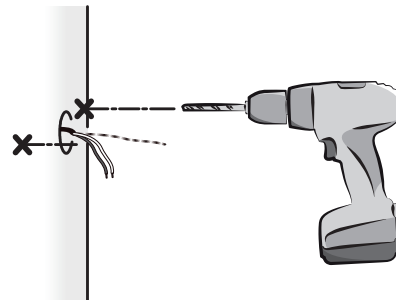

- 5 **Colocar as buchas.**  
Place the bushings.  
Colocar los bujes.  
Placez les bagues.

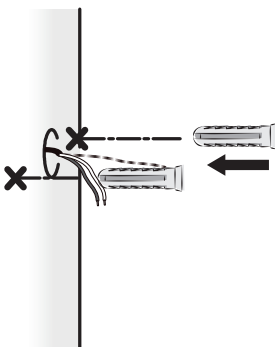

- 6 **Furar o plástico da base no local devido (ver imagem abaixo).**  
Drill the plastic base in the right place (see image below).  
Perforar la base de plástico en el lugar adecuado (ver imagen más abajo).  
Percer la base en plastique au bon endroit (voir image ci-dessous).

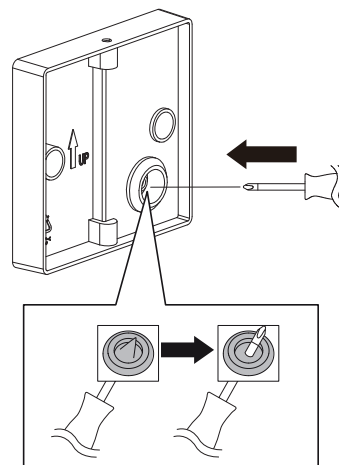

- ⑦ **Passar os cabos de ligação.**  
Run the connection cables.  
Pasar los cables de conexión.  
Faire passer les câbles de connexion.

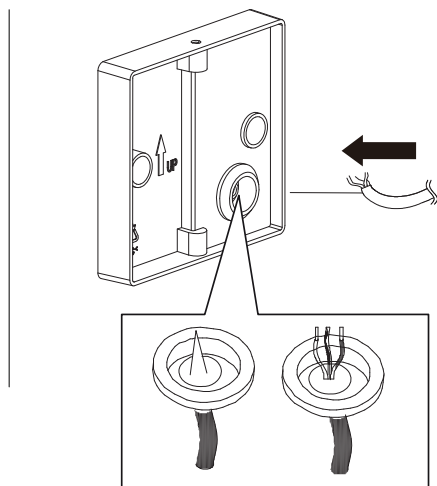

- ⑧ **Fixar a base à superfície e fixá-la com parafusos.**  
Fix the base to the surface and fix it with screws.  
Fijar la base a la superficie y asegurarla con tornillos.  
Fixer la base à la surface et la fixer avec des vis.

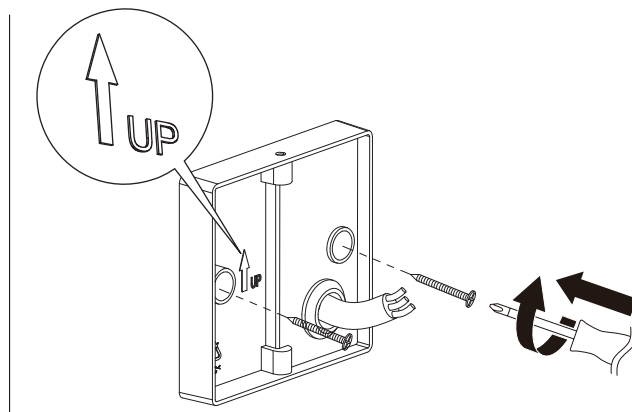

- ⑨ **Conectar os cabos de ligação.**  
Connecter les câbles de connexion.  
Conectar los cables de conexión.  
Connecter les câbles de connexion.

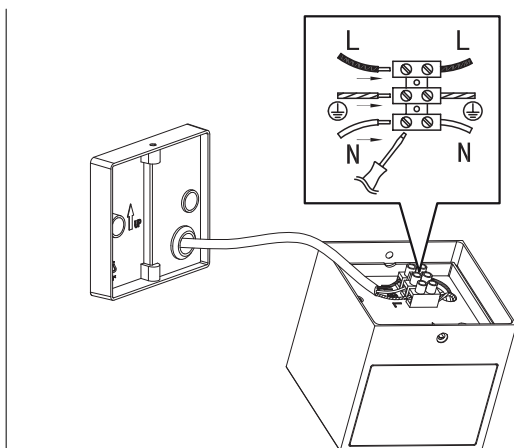

- ⑩ **Encaixar o projector à base e aparafusar.**  
Fit the projector to the base and screw it on.  
Encajar el proyector en la base y atornillarlo.  
Installer le projecteur sur la base et vissez-le.

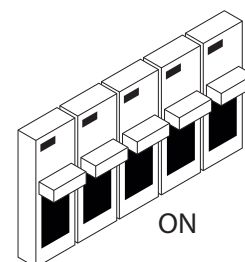
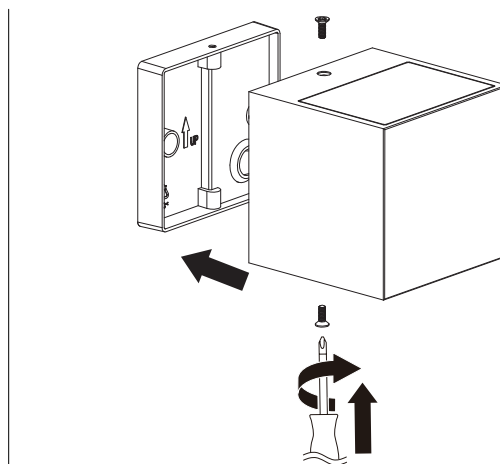

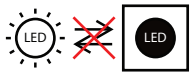

### Fonte de luz LED não substituível.

Non-replaceable light source.

Fuente de luz LED no reemplazable.

Source lumineuse LED non remplaçable.

### Esquema exemplificativo | Illustrative diagram | Esquema ilustrativo | Schéma d'exemple

#### Substituição da Fonte de Luz, quando aplicável.

Light Source's replacement, when applicable.

Sustitución de la fuente de luz cuando sea aplicable.

Remplacement de la source lumineuse, le cas échéant.

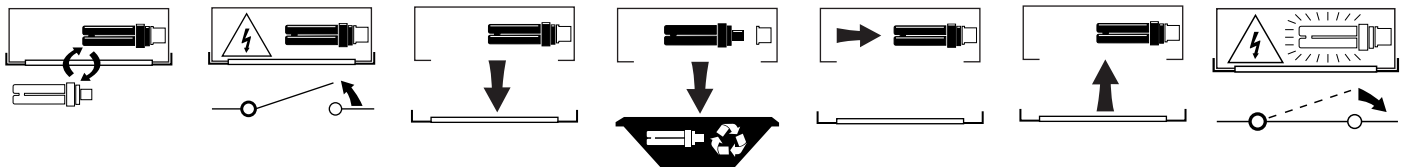

#### Limpeza da Luminária.

Light fixture cleaning.

Limpeza de la luminaria.

Nettoyage du luminaire.

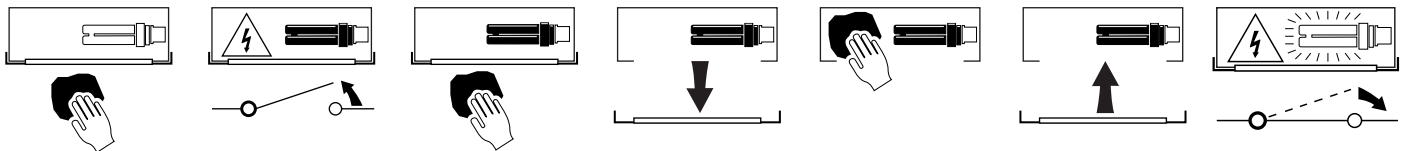

#### Fim da vida útil e descarte de componentes.

End of useful life and components disposal.

Fin de la vida útil y eliminación de componentes.

Fin de la durée de vie et élimination des composants.

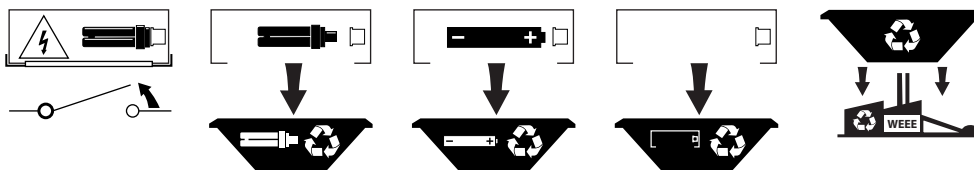

A Tromilux não se responsabiliza por quaisquer danos ou defeitos causados através da montagem e/ou utilização incorreta dos produtos, do uso de lâmpadas, fontes de alimentação ou outros componentes não indicados/recomendados, ou outros agentes externos. | Tromilux will not be held responsible for any damages or defects caused by improper assembly and/or use of the products, the use of not indicated/recommended lamps, power sources or other components, or other external agents. | Tromilux no se hace responsable de los daños o defectos ocasionados por un mal montaje y/o uso indebido de los productos, el uso de lámparas, fuentes de alimentación o otros componentes no indicados/recomendados, o otros agentes externos. | Tromilux n'est pas responsable pour les dommages ou défauts causés par un assemblage et/ou une utilisation incorrects des produits, l'utilisation de lampes, de sources d'alimentation ou d'autres composants non indiqués/recommandés, ou d'autres agents externes.